

# TRIBBS

## Rider Techniczny – Scena/Oświetlenie/Multimedia/FX – 2026

- Niniejszy dokument stanowi integralną część umowy i określa wymagania dotyczące sceny, oświetlenia, multimediiów oraz efektów scenicznych dla występu zespołu **TRIBBS**.
- Wymagany jest kontakt z realizatorem minimum 7 dni przed planowanym koncertem w celu potwierdzenia ustaleń z rideru. Wszystkie ustalenia **muszą** być potwierdzone korespondencją mailową. Brak kontaktu oznacza całkowitą akceptację ridera!
- Podczas próby oraz koncertu scena musi być w **całości** dostępna dla naszego zespołu. Backline innych artystów występujących tego dnia musi znajdować się poza przestrzenią sceniczną.
- Plot oświetleniowy zawarty w niniejszym dokumencie ma charakter koncepcyjny. Odpowiedzialność za bezpieczny montaż oraz dobór odpowiednich rozwiązań technicznych spoczywa na podwykonawcy.
- Gotowość sceny (sprzętu i obsługi) min. 1 godzina przed planowanym rozpoczęciem próby zespołu.

**WSZELKIE NIEZGODNOŚCI Z RIDEREM NAPOTKANE PO PRZYJEŹDZIE  
EKIPY TECHNICZNEJ ZESPOŁU NA MIEJSCE KONCERTU,  
NIEZATWIERDZONE LUB WCZEŚNIEJ NIE UZGODNIONE Z  
REALIZATOREM, WDRAŻAJĄ § 16 USTĘP 8 UMOWY KONCERTOWEJ.**

### KONTAKT:

SOUND&LIGHT STUDIO

+48 884 381 647

[biuro@soundilightstudio.com](mailto:biuro@soundilightstudio.com)

**SOUND & LIGHT**  
STUDIO

TRIBBS – Rider Techniczny – Scena/Oświetlenie/Multimedia/FX – 2026

 884 381 647, [biuro@soundilightstudio.com](mailto:biuro@soundilightstudio.com)

# SCENA

- Poniższa lista sprzętu odnosi się do scen o minimalnym rozmiarze 10mx8m i maksymalnym rozmiarze 12mx10m. W innym przypadku zapotrzebowanie na sprzęt może być inne. Minimalne okno sceny 7m.
- Schody z obu stron sceny, o szerokości minimum 1m, wyposażone w barierki i odpowiednio oświetlone.
- Tylne i boczne ściany konstrukcji osłonięte czarnym, NIETRANSSPARENTNYM materiałem.
- W oknie sceny nie mogą znajdować się żadne banery reklamowe.
- Barierki po bokach i z tyłu sceny.
- Stanowisko FOH musi się znajdować w osi sceny i zostać zabezpieczone przed warunkami atmosferycznymi.
- Niezbędny jest dojazd do sceny samochodem typu Mercedes Sprinter.
- Między FOH a sceną tunel komunikacyjny.

# PODESTY

- 4m x 3m – wysokość 50cm. (Podest Główny osłonięty czarnym materiałem) +schody
- 4m x 1m – wysokość 90cm. (Podest DJ) + schody
- 2m x 2m – wysokość 30cm. (Podest FOTO)
- Stanowisko FOH, podesty na wysokości min 30cm.
- Podesty na scenie muszą być czyste i bez uszkodzeń (zszywki itd.)

# OŚWIETLENIE

- Podczas prób oraz koncertu niezbędna jest obecność doświadczonego i dobrze znającego system oświetlenia technika.
- Zespół przywozi swoje elementy scenograficzne. Proszę o przygotowanie zasilania i 2 oddzielnych linii DMX na stanowisku DJ. (XLR 5 PIN)
- Używamy tylko dedykowanych płynów do wytwornic.
- Sterowanie PC od wizji odbywa się poprzez protokół Art-Net. Proszę o przygotowanie sygnału do stanowiska wizyjnego.
- Konsoleta musi być w pełni sprawna, czysta, z działającymi enkoderami i suwakami oraz z aktualnym oprogramowaniem.

Ilość	Urządzenie	Mode
25	GLP JDC Burst 1	Legacy Spix (68ch)
12	ACME Pixel Line IP	9 (68ch)
12	ROBE Robin Pointe	Mode 1 (24ch)
10	ClayPaky A.Leda B-EYE K20 / 25	Shapes (35ch)
8	Veles Vector	80ch (2x Oświetlenie DJ Mode 12ch)
5	GLP Matrix Eye 2	2 ch
4	CLF ARES	9 ch
4	ROBE Robin 800X	Mode 2 (22ch)
4	Look Solutions Unique 2.1 + FAN	2ch
1	MA Lighting – GrandMA3	Light/Full Size

## Możliwe zamienniki urządzeń.

Urządzenie	Zamiennik
GLP JDC Burst 1	GLP JDC 1, GLP JDC 2, CHAUVET Color Strike M, Flash Butrym StrobeFX 1000 IP65, GLP TWYN
ACME Pixel Line IP	Briteq BTX Lightstrike
ROBE Robin Pointe	ROBE Mega Pointe, ROBE Giga Pointe, CLAY PAKY Sharpy Ultimo, ADJ Focus CMY Compact CHAUVET Maverick Storm 1 Flex
ClayPaky A.Leda B-EYE K20 / 25	GLP Impression X-5, GLP TWYN
Veles Vector	ASTERA Titan Tube
GLP Matrix Eye 2	ACME Ultra Blinder IP, ROXX Cluster B2 FC
CLF ARES	Naświetlacz LED (RGBW + DIM + STR)
ROBE Robin 800X	Robin 600/600+/800

## Podmiana urządzeń tylko po wcześniejszym kontakcie z realizatorem.

Istnieje możliwość wynajmu tub LED **Veles Vector** wraz z transportem oraz obsługą techniczną.  
Koszt usługi: **600 zł netto**.

## SOUND & LIGHT

STUDIO

TRIBBS – Rider Techniczny – Scena/Oświetlenie/Multimedia/FX – 2026

☎ 884 381 647, [biuro@soundilightstudio.com](mailto:biuro@soundilightstudio.com)

# MULTIMEDIA

- Zespół przywozi 3 kamery wideo wykorzystywane podczas koncertu. Kamery będą montowane na stanowisku DJ. Wymagane zasilanie 230 V oraz przewody SDI (zapas długości ok. ±5 m).

- Wymagany mocny komputer typu mediaserver wraz z pełną konfiguracją, spełniający poniższe wymagania:

\* Oprogramowanie: Resolume Arena – licencja min. wersja 7.23.2

\* Karta przechwytyjąca 4 × SDI 3G

\* Minimum 2 karty sieciowe + router Wi-Fi.

Podczas koncertu wykorzystywane jest również połączenie bezprzewodowe Wi-Fi do aplikacji NDI Camera. Wymagane jest zapewnienie wydajnego routera Wi-Fi na scenie, skonfigurowanego w tej samej sieci co mediaserver.

Konfiguracja routera:

Nazwa sieci: TRIBBS\_BACKSTAGE

Hasło sieci: TRIBBS2026

Do mediaservera proszę dodatkowo monitor, mysz i klawiaturę.

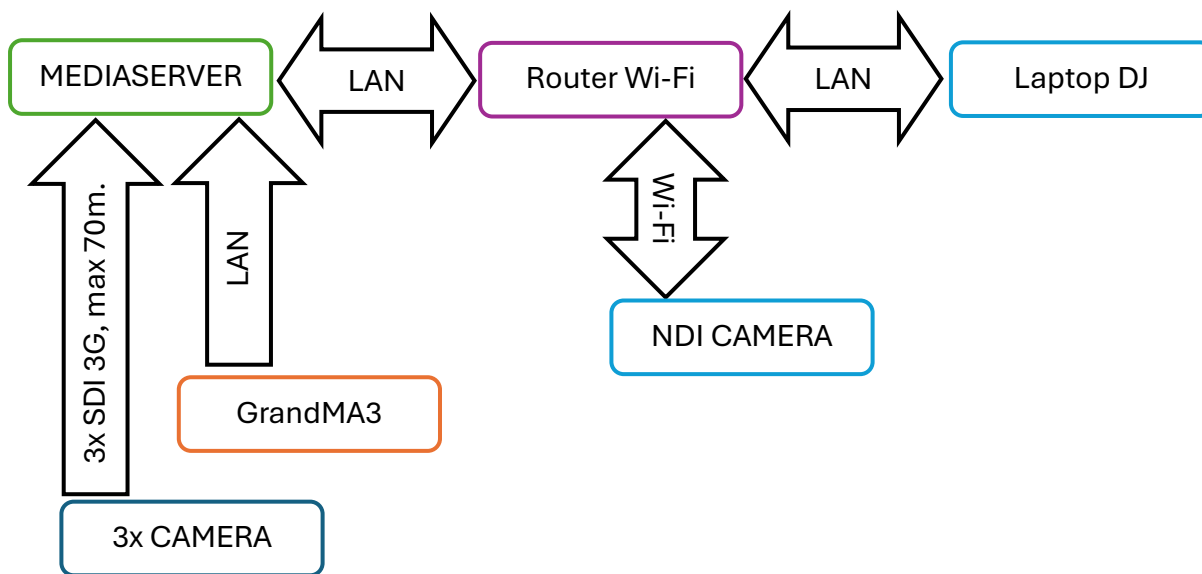

Jeżeli powyższa konfiguracja jest trudna do zrealizowania, możemy zapewnić gotowy setup z transportem oraz obsługą techniczną. Koszt: **600 zł netto**.

W przypadku dostarczenia setupu, wszystkie połączenia (ART-NET, SDI i DP) do podpięcia **NA SCENIE!**

- Ekran LED min P3,9 (6m x 3,5m).

## SOUND & LIGHT

STUDIO

TRIBBS – Rider Techniczny – Scena/Oświetlenie/Multimedia/FX – 2026

☎ 884 381 647, [biuro@soundilightstudio.com](mailto:biuro@soundilightstudio.com)

## EFEKTY SPECJALNE

- Firma realizująca efekty specjalne zobowiązana jest do zapewnienia sterowania efektami za pomocą sygnału DMX, podłączonego do konsoly oświetleniowej.
- Sterowanie musi uwzględniać dedykowany kanał bezpieczeństwa (Safety Channel) umożliwiający natychmiastowe zablokowanie emisji efektów.
- W linii zasilania GX2 musi być zastosowany awaryjny wyłącznik zasilania.
- Wytwornice płomieni Explor GX2 wraz z zestawem dysz dopasowanych do wielkości sceny.
- Istnieje możliwość dostarczenia urządzeń – proszę o kontakt w tej sprawie.

Ilość	Urządzenie	UWAGI
4	Explo GX2	
4	Magic FX Eco2Jet	
2	Magic FX Stadium Shot II	3x strzał confetti pergaminowego (biały)

- Rekomendowanym dostawcą efektów jest firma **VIVA-SYSTEM** spełniająca wymagania riderowe.

**Tel.:** +48 (22) 291 30 10

**E-mail:** [biuro@viva-system.pl](mailto:biuro@viva-system.pl)

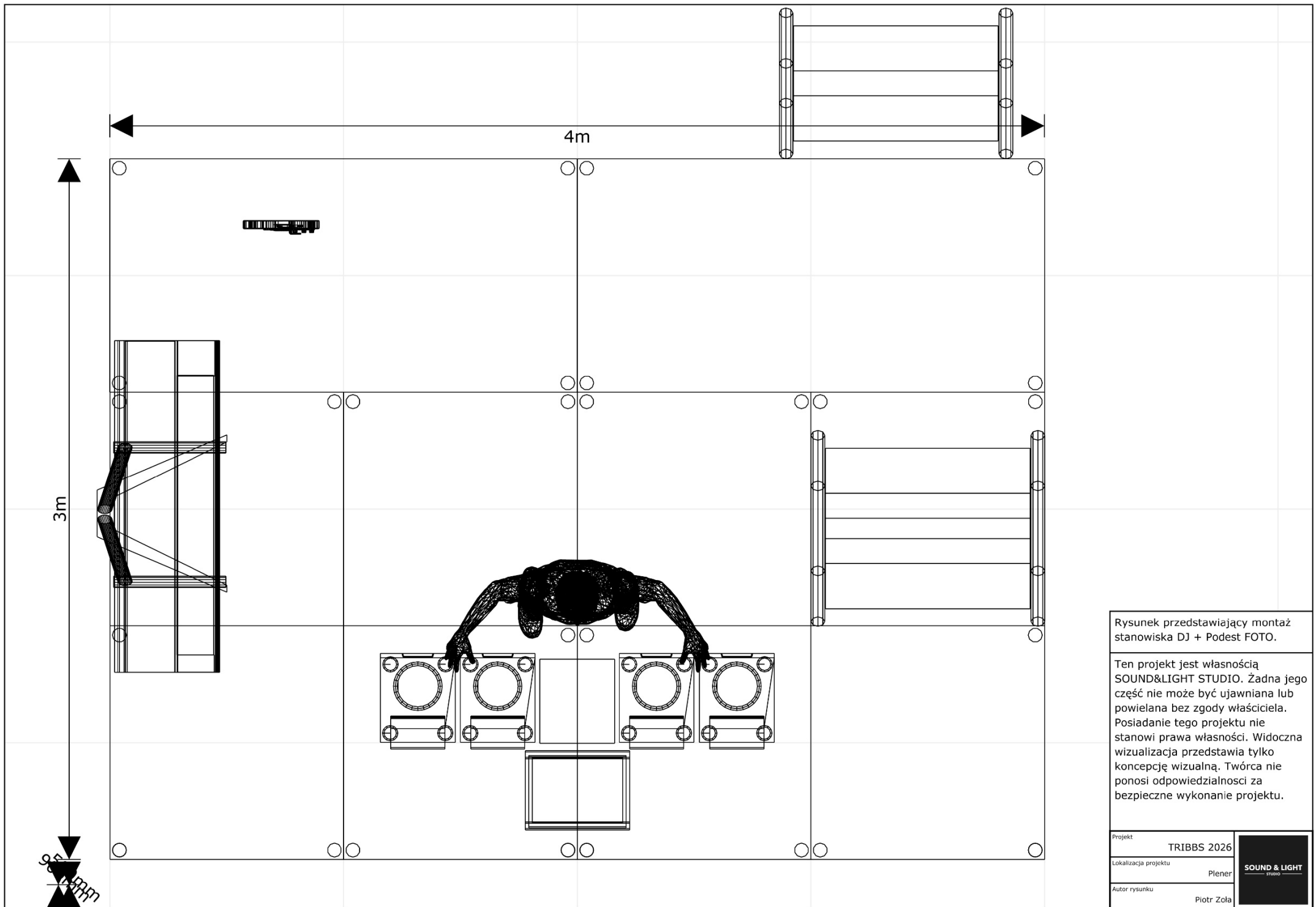

Rysunek przedstawiający montaż stanowiska DJ + Podest FOTO.

Ten projekt jest własnością SOUND&LIGHT STUDIO. Żadna jego część nie może być ujawniana lub powielana bez zgody właściciela. Posiadanie tego projektu nie stanowi prawa własności. Widoczna wizualizacja przedstawia tylko koncepcję wizualną. Twórca nie ponosi odpowiedzialności za bezpieczne wykonanie projektu.

Projekt	TRIBBS 2026	
Lokalizacja projektu	Plener	
Autor rysunku	Piotr Zoła	

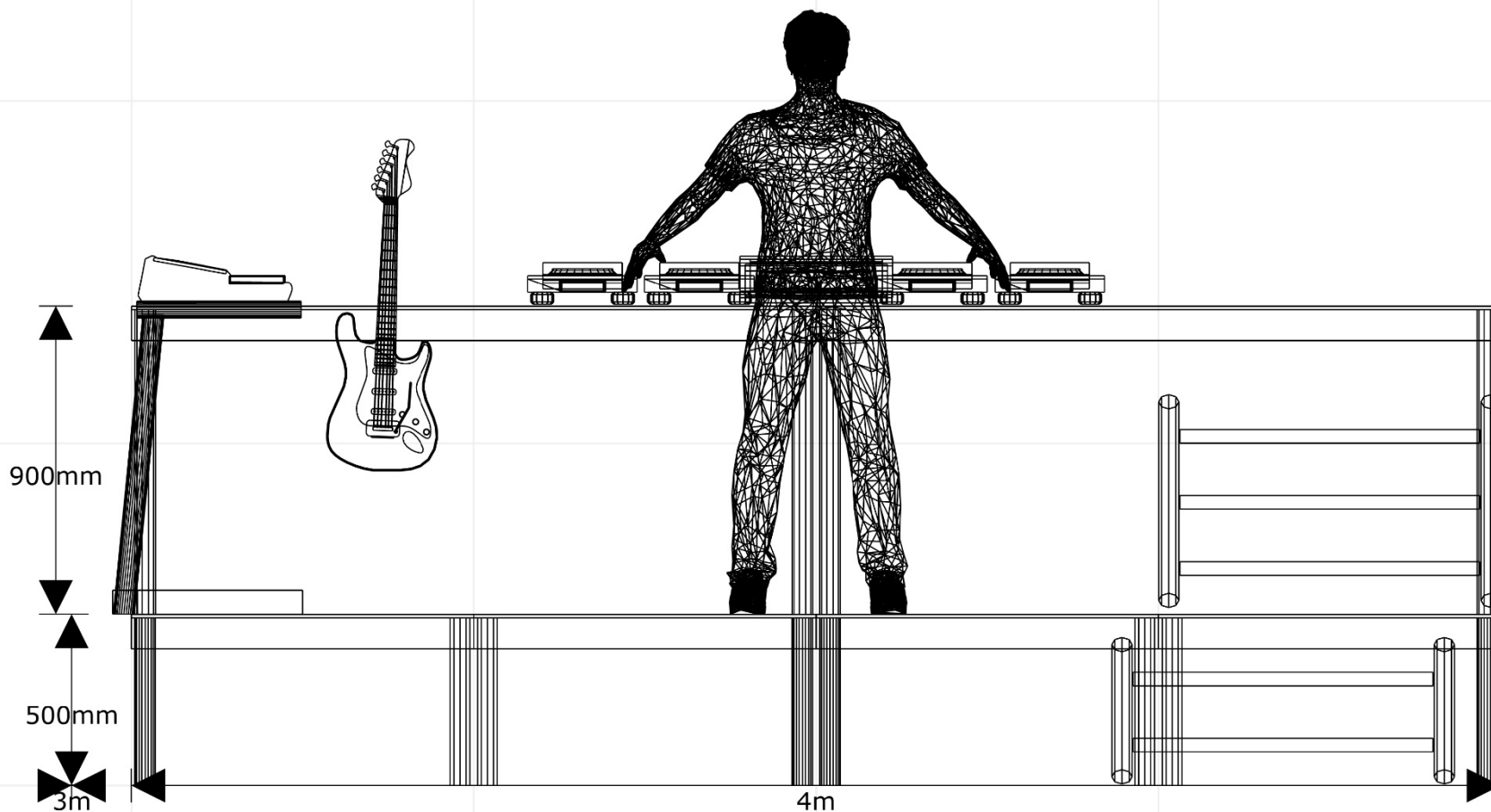

Rysunek przedstawiający montaż stanowiska DJ + Podest FOTO.

Ten projekt jest własnością SOUND&LIGHT STUDIO. Żadna jego część nie może być ujawniana lub powielana bez zgody właściciela. Posiadanie tego projektu nie stanowi prawa własności. Widoczna wizualizacja przedstawia tylko koncepcję wizualną. Twórca nie ponosi odpowiedzialności za bezpieczne wykonanie projektu.

Projekt	TRIBBS 2026
Lokalizacja projektu	Plener
Autor rysunku	Piotr Zofa

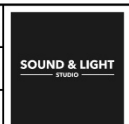

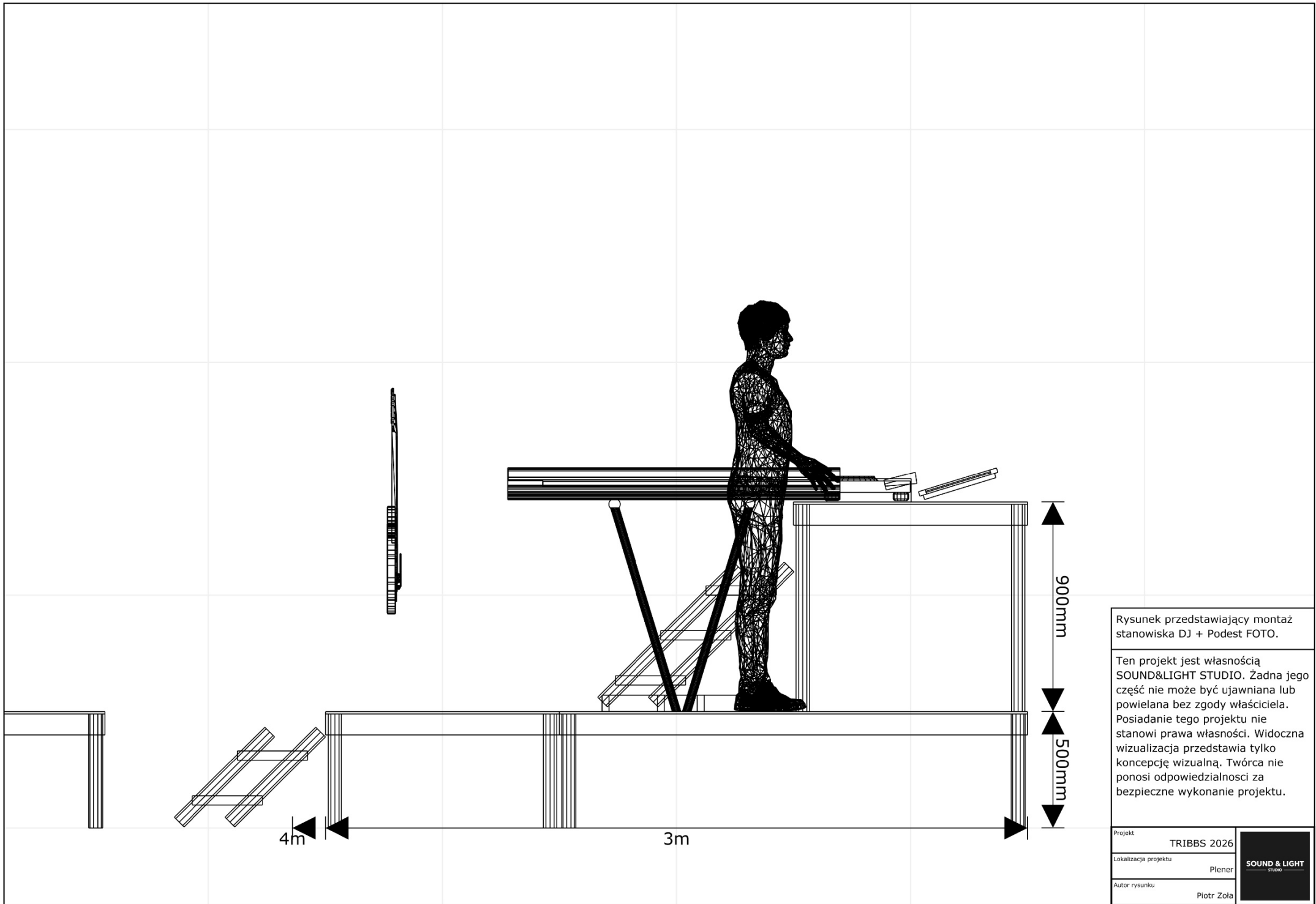

Rysunek przedstawiający montaż stanowiska DJ + Podest FOTO.

Ten projekt jest własnością SOUND&LIGHT STUDIO. Żadna jego część nie może być ujawniana lub powielana bez zgody właściciela. Posiadanie tego projektu nie stanowi prawa własności. Widoczna wizualizacja przedstawia tylko koncepcję wizualną. Twórca nie ponosi odpowiedzialności za bezpieczne wykonanie projektu.

Projekt	TRIBBS 2026	
Lokalizacja projektu	Plener	
Autor rysunku	Piotr Zoła	

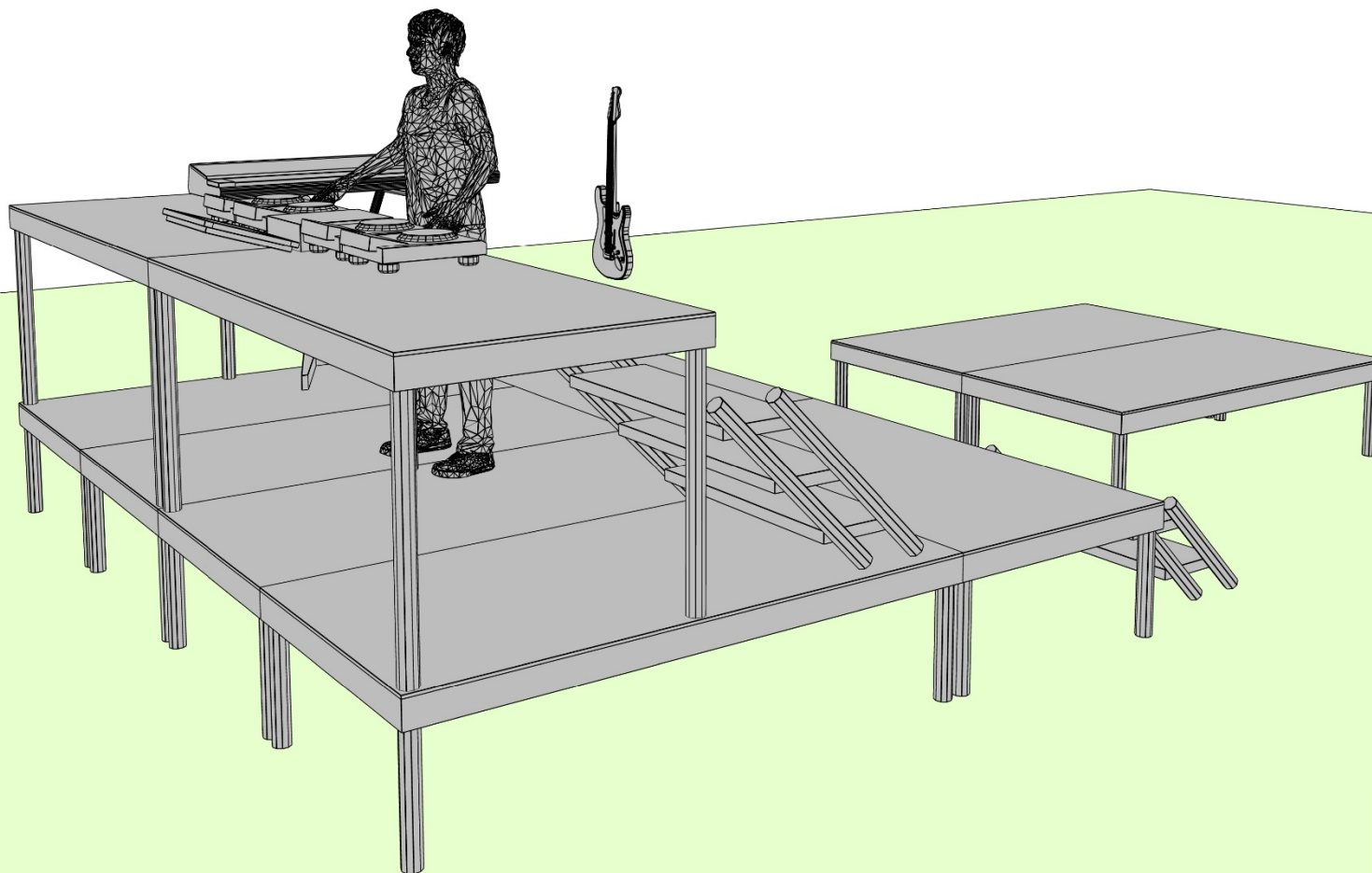

Rysunek przedstawiający montaż stanowiska DJ + Podest FOTO.

Ten projekt jest własnością SOUND&LIGHT STUDIO. Żadna jego część nie może być ujawniana lub powielana bez zgody właściciela. Posiadanie tego projektu nie stanowi prawa własności. Widoczna wizualizacja przedstawia tylko koncepcję wizualną. Twórca nie ponosi odpowiedzialności za bezpieczne wykonanie projektu.

Projekt	TRIBBS 2026
Lokalizacja projektu	Plener
Autor rysunku	Piotr Zoła

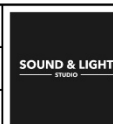

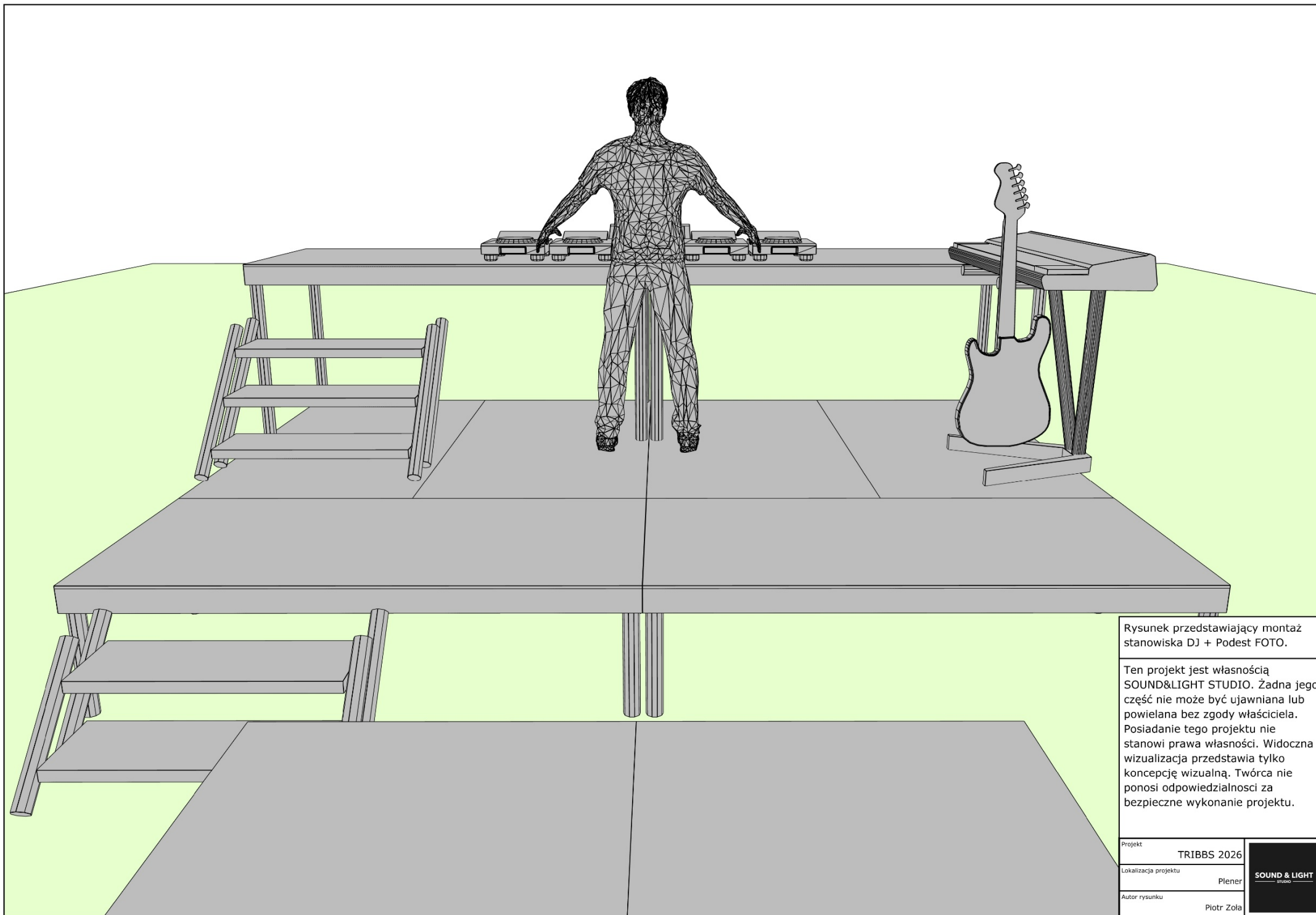

Rysunek przedstawiający montaż stanowiska DJ + Podest FOTO.





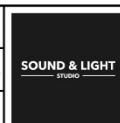



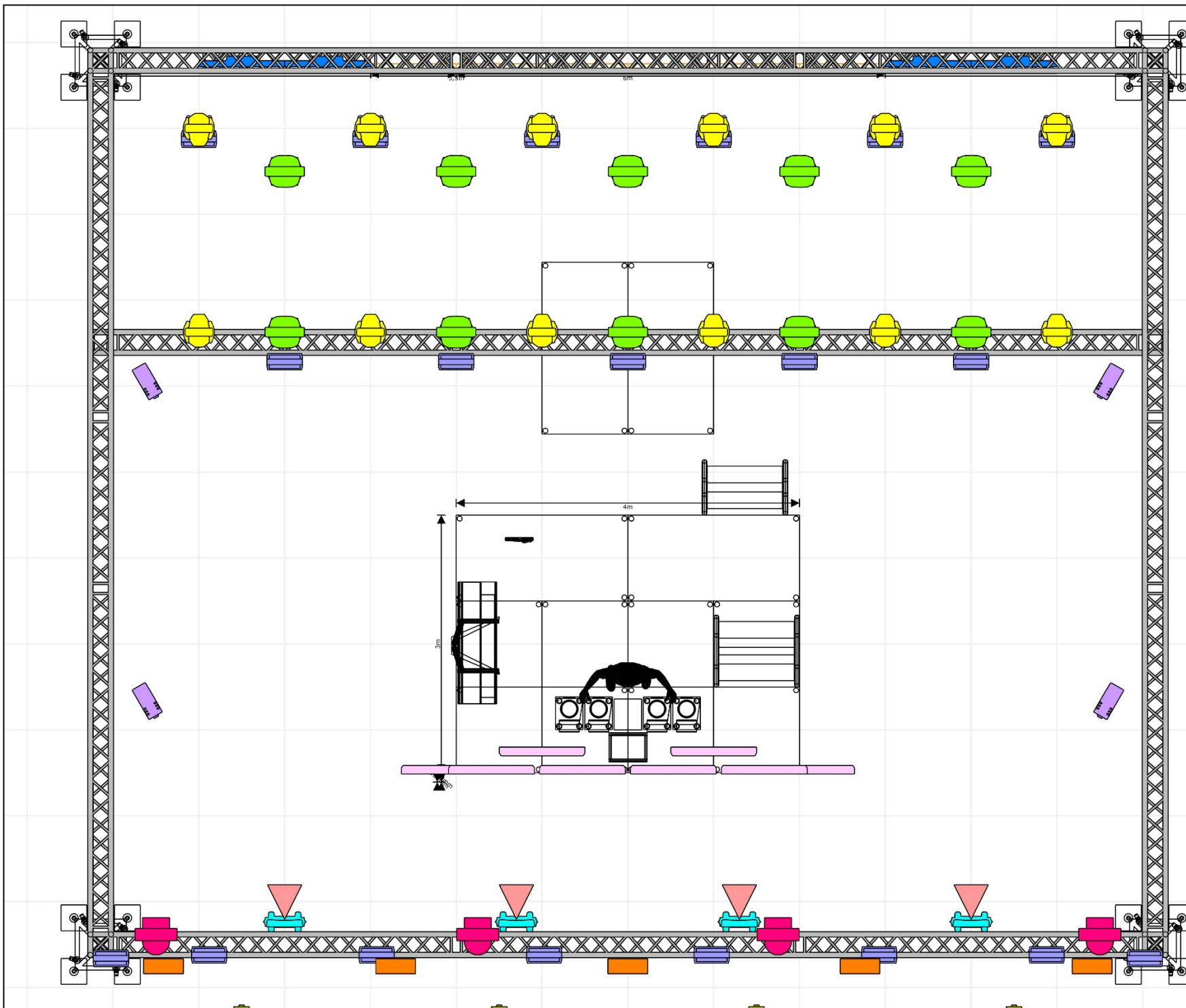



Ten projekt jest własnością SOUND&LIGHT STUDIO. Żadna jego część nie może być ujawniana lub powielana bez zgody właściciela. Posiadanie tego projektu nie stanowi prawa własności. Widoczna wizualizacja przedstawia tylko koncepcję wizualną. Twórca nie ponosi odpowiedzialności za bezpieczne wykonanie projektu.

Projekt	TRIBBS 2026
Lokalizacja projektu	Plener
Autor rysunku	Piotr Zoła



Ten projekt jest własnością SOUND&LIGHT STUDIO. Żadna jego część nie może być ujawniana lub powielana bez zgody właściciela. Posiadanie tego projektu nie stanowi prawa własności. Widoczna wizualizacja przedstawia tylko koncepcję wizualną. Twórca nie ponosi odpowiedzialności za bezpieczne wykonanie projektu.







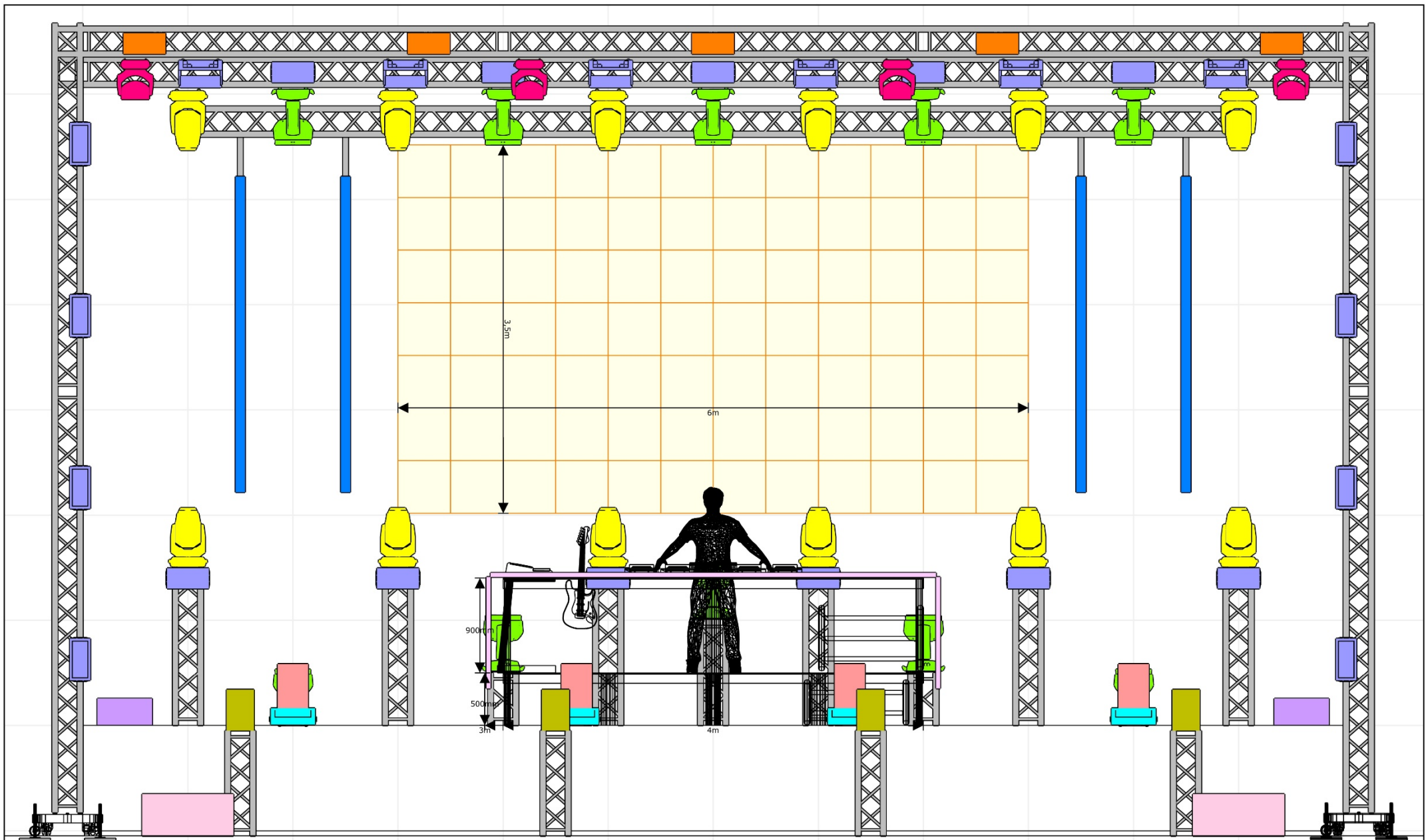







-  JDC Burst 1 (25)
-  Pixel Line IP (12)
-  Robin Pointe (12)
-  A.leda B-EYE K20 (10)
-  Vector (8)
-  Matrix Eye 2 (5)
-  GX2 12V (4)
-  ECO2JET (4)
-  Unique 2.1 (4)
-  Robin LEDWash 800X (4)
-  Ares (4)
-  StadiumShot III (2)

Projekt	TRIBBS 2026	<b>SOUND &amp; LIGHT</b> <small>STUDIO</small>
Lokalizacja projektu	Plener	
Autor rysunku	Piotr Zola	









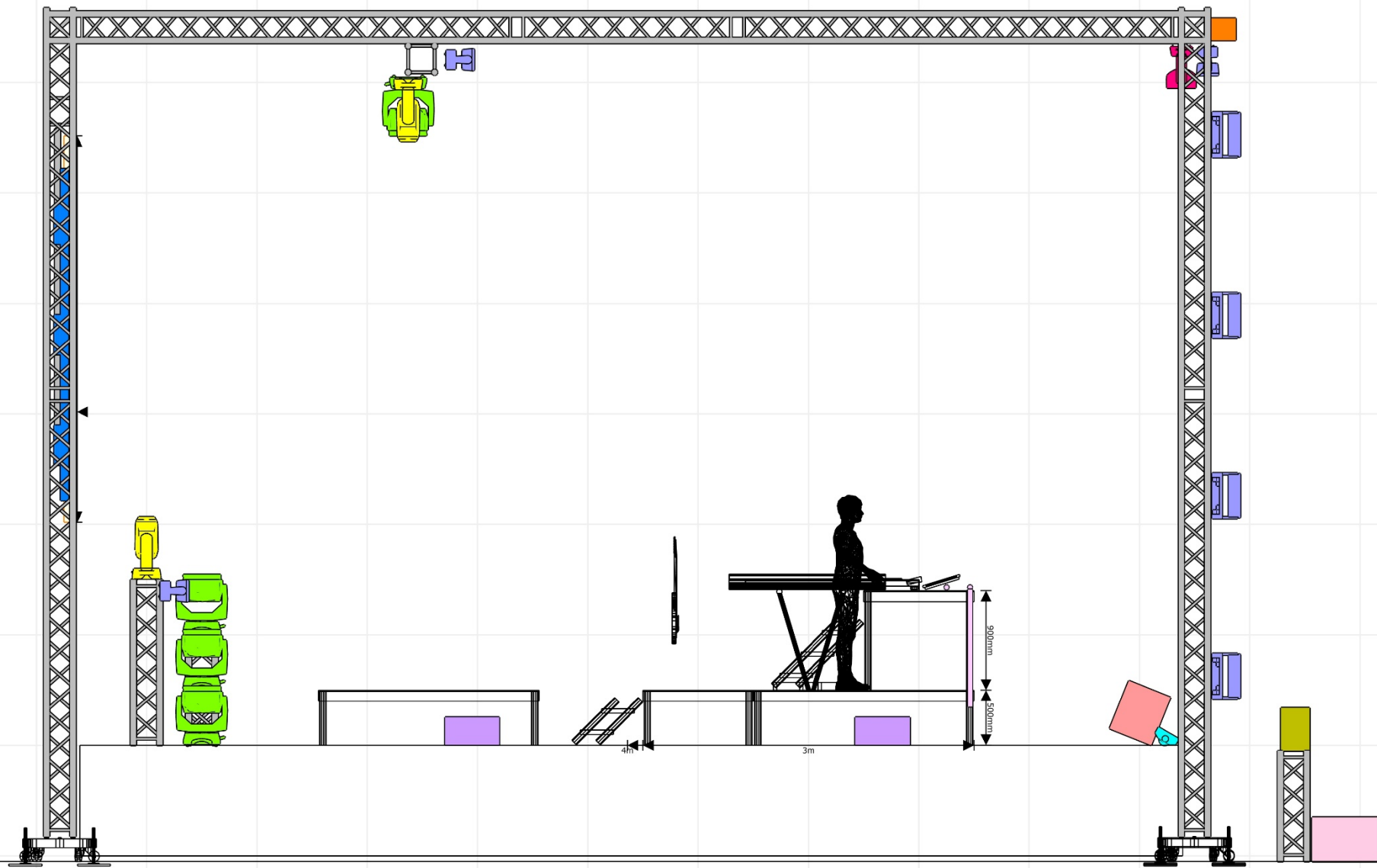





Ten projekt jest własnością SOUND&LIGHT STUDIO. Żadna jego część nie może być ujawniana lub powielana bez zgody właściciela. Posiadanie tego projektu nie stanowi prawa własności. Widoczna wizualizacja przedstawia tylko koncepcję wizualną. Twórca nie ponosi odpowiedzialności za bezpieczne wykonanie projektu.

	JDC Burst 1 (25)		Robin Pointe (12)		Vector (8)		GX2 12V (4)		Unique 2.1 (4)		Ares (4)
	Pixel Line IP (12)		A.leda B-EYE K20 (10)		Matrix Eye 2 (5)		ECO2JET (4)		Robin LEDWash 800X (4)		StadiumShot III (2)

Projekt	TRIBBS 2026	
Lokalizacja projektu	Plener	
Autor rysunku	Piotr Zoła	







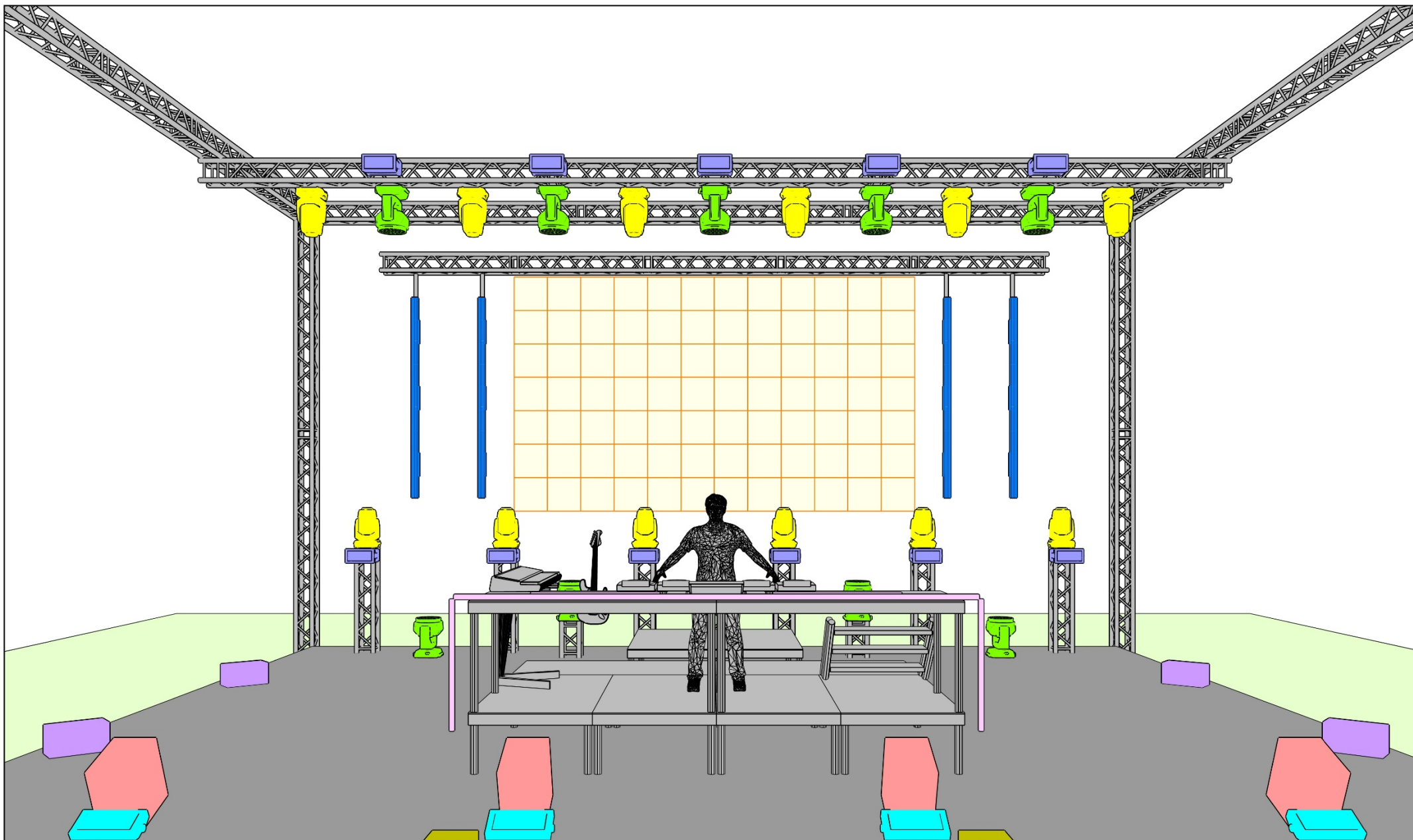







Ten projekt jest własnością SOUND&LIGHT STUDIO. Żadna jego część nie może być ujawniana lub powielana bez zgody właściciela. Posiadanie tego projektu nie stanowi prawa własności. Widoczna wizualizacja przedstawia tylko koncepcję wizualną. Twórca nie ponosi odpowiedzialności za bezpieczne wykonanie projektu.

	JDC Burst 1 (25)		Robin Pointe (12)		Vector (8)		GX2 12V (4)		Unique 2.1 (4)		Ares (4)						
	Pixel Line IP (12)		A.leda B-EYE K20 (10)		Matrix Eye 2 (5)		ECO2JET (4)		Robin LEDWash 800X (4)		StadiumShot III (2)						
<table border="1" style="width: 100%; border-collapse: collapse;"> <tbody> <tr> <td style="width: 50%;">Projekt</td> <td style="text-align: right;">TRIBBS 2026</td> </tr> <tr> <td>Lokalizacja projektu</td> <td style="text-align: right;">Plener</td> </tr> <tr> <td>Autor rysunku</td> <td style="text-align: right;">Piotr Zoła</td> </tr> </tbody> </table>											Projekt	TRIBBS 2026	Lokalizacja projektu	Plener	Autor rysunku	Piotr Zoła	
Projekt	TRIBBS 2026																
Lokalizacja projektu	Plener																
Autor rysunku	Piotr Zoła																









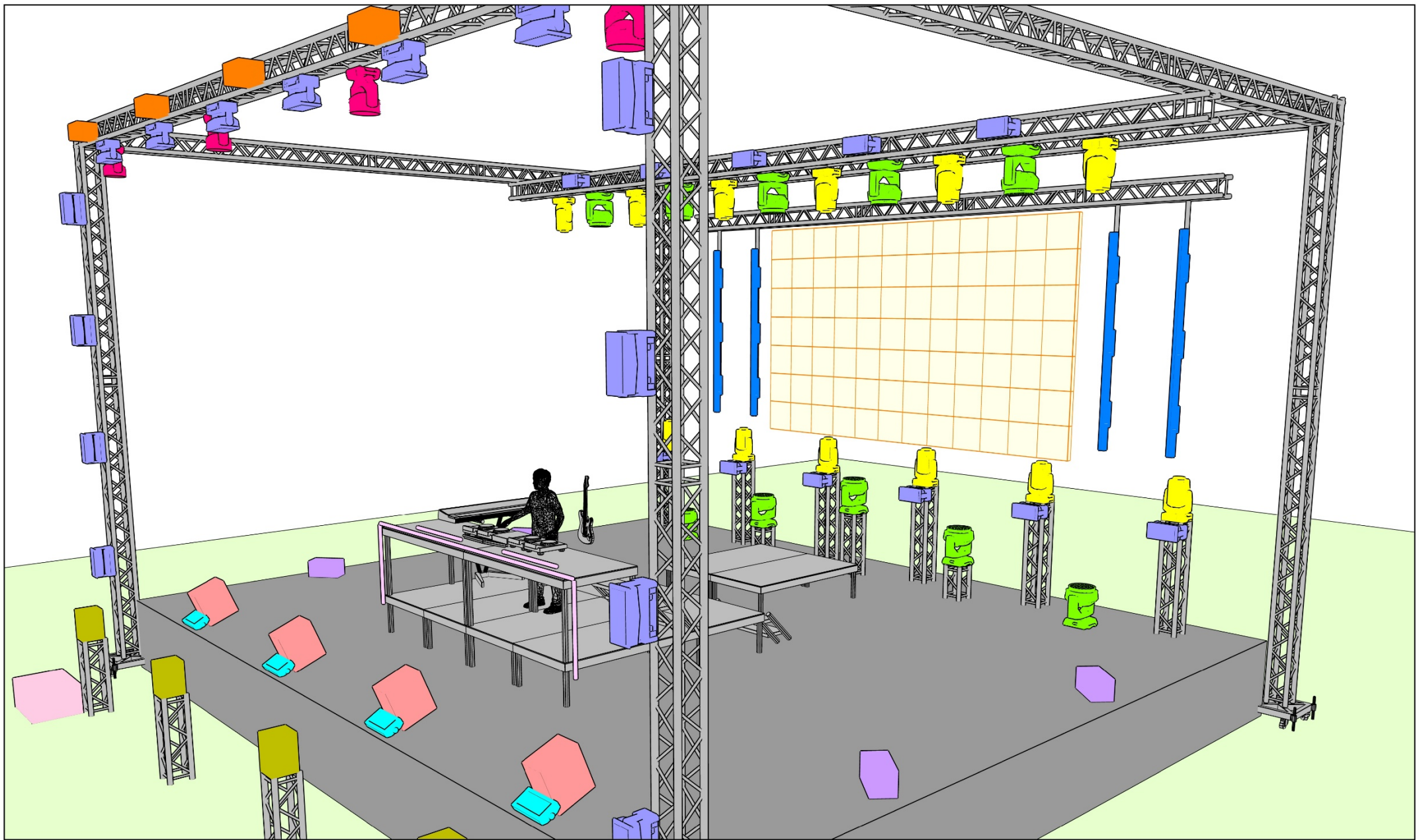





Ten projekt jest własnością SOUND&LIGHT STUDIO. Żadna jego część nie może być ujawniana lub powielana bez zgody właściciela. Posiadanie tego projektu nie stanowi prawa własności. Widoczna wizualizacja przedstawia tylko koncepcję wizualną. Twórca nie ponosi odpowiedzialności za bezpieczne wykonanie projektu.

	JDC Burst 1 (25)		Robin Pointe (12)		Vector (8)		GX2 12V (4)		Unique 2.1 (4)		Ares (4)
	Pixel Line IP (12)		A.leda B-EYE K20 (10)		Matrix Eye 2 (5)		ECO2JET (4)		Robin LEDWash 800X (4)		StadiumShot III (2)

Projekt	TRIBBS 2026	
Lokalizacja projektu	Plener	
Autor rysunku	Piotr Zoła	









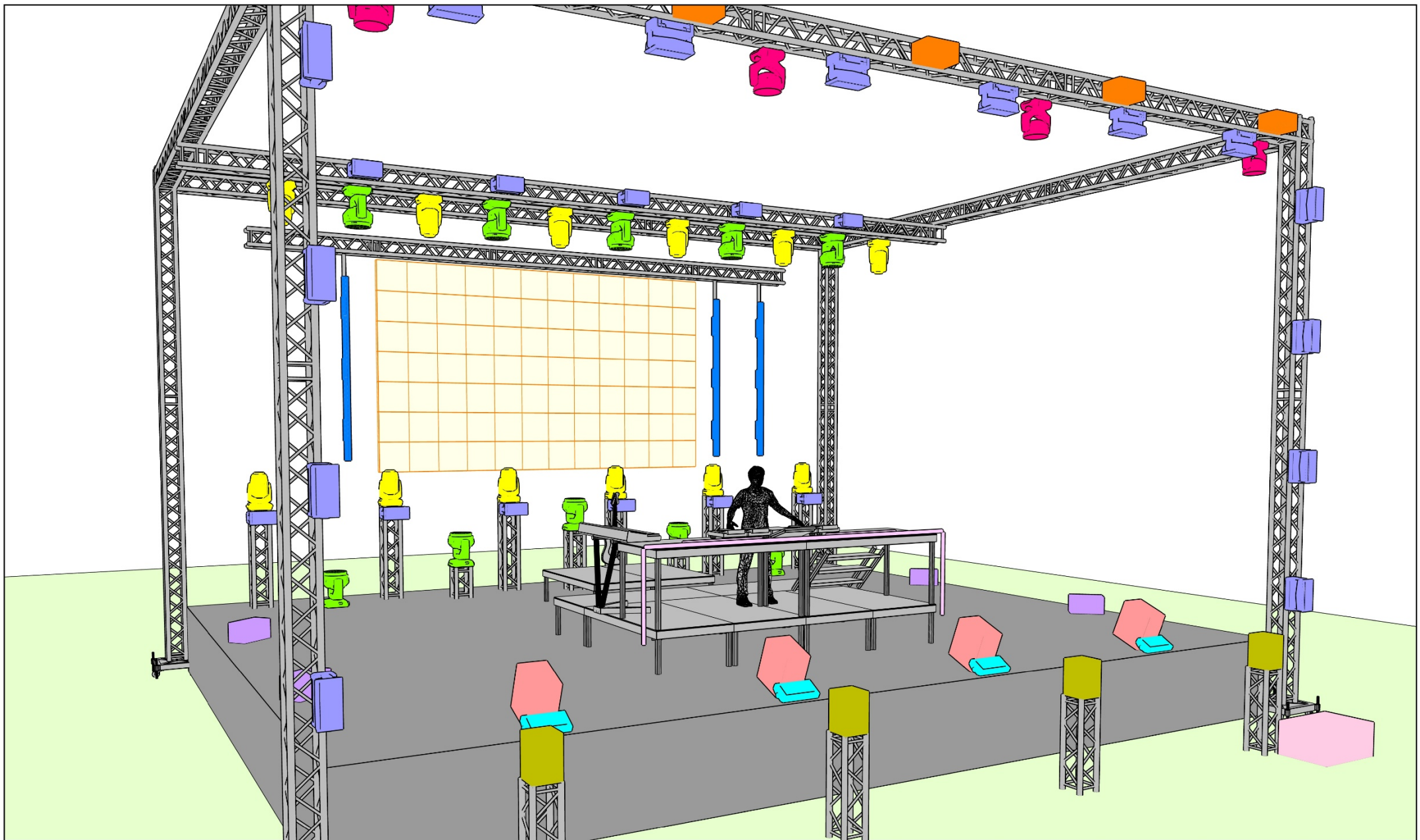







Ten projekt jest własnością SOUND&LIGHT STUDIO. Żadna jego część nie może być ujawniana lub powielana bez zgody właściciela. Posiadanie tego projektu nie stanowi prawa własności. Widoczna wizualizacja przedstawia tylko koncepcję wizualną. Twórca nie ponosi odpowiedzialności za bezpieczne wykonanie projektu.

 JDC Burst 1 (25)	 Robin Pointe (12)	 Vector (8)	 GX2 12V (4)	 Unique 2.1 (4)	 Ares (4)
 Pixel Line IP (12)	 A.leda B-EYE K20 (10)	 Matrix Eye 2 (5)	 ECO2JET (4)	 Robin LEDWash 800X (4)	 StadiumShot III (2)

Projekt	TRIBBS 2026	
Lokalizacja projektu	Plener	
Autor rysunku	Piotr Zola	



Ten projekt jest własnością SOUND&LIGHT STUDIO. Żadna jego część nie może być ujawniana lub powielana bez zgody właściciela. Posiadanie tego projektu nie stanowi prawa własności. Widoczna wizualizacja przedstawia tylko koncepcję wizualną. Twórca nie ponosi odpowiedzialności za bezpieczne wykonanie projektu.

	JDC Burst 1 (25)		Robin Pointe (12)		Vector (8)		GX2 12V (4)		Unique 2.1 (4)		Ares (4)						
	Pixel Line IP (12)		A.leda B-EYE K20 (10)		Matrix Eye 2 (5)		ECO2JET (4)		Robin LEDWash 800X (4)		StadiumShot III (2)						
<table border="1"> <tbody> <tr> <td>Projekt</td> <td>TRIBBS 2026</td> <td rowspan="3"></td> </tr> <tr> <td>Lokalizacja projektu</td> <td>Plener</td> </tr> <tr> <td>Autor rysunku</td> <td>Piotr Zoła</td> </tr> </tbody> </table>											Projekt	TRIBBS 2026		Lokalizacja projektu	Plener	Autor rysunku	Piotr Zoła
Projekt	TRIBBS 2026																
Lokalizacja projektu	Plener																
Autor rysunku	Piotr Zoła																



SOUND & LIGHT  
STUDIO

TRIBBS 2026

Plener

**SOUND & LIGHT**

STUDIO

TRIBBS – Rider Techniczny – Scena/Oświetlenie/Multimedia/FX – 2026

☎ 884 381 647, [biuro@soundilightstudio.com](mailto:biuro@soundilightstudio.com)

17 / 18

# OŚWIADCZENIE

Oświadczam, iż zapoznałem się z całą treścią dokumentu oraz akceptuję wszystkie zawarte w nim informacje.

Zobowiązuję się również do zapewnienia wyszczególnionych elementów instalacji oświetleniowej, multimedialnej, efektowej oraz scenicznej.

Data i podpis organizatora

.....

Data i podpisy osób odpowiedzialnych za:

Scena

Oświetlenie

Multimedia

Efekty Specjalne

.....